

← VOIR PAGE SUIVANTE

Demandez auprès de votre distributeur local quelle est la durée de votre garantie sur votre territoire, en appelant son service à la clientèle. Toute pièce considérée par le distributeur comme étant, à l'origine, défectueuse sera gratuitement réparée ou remplacée par le distributeur. Le produit ainsi que les pièces défectueuses doivent être renvoyés au distributeur dans la période de garantie. Les frais d'envoi du produit au distributeur seront à la charge du client. Le distributeur sera tenu quant à lui de payer les frais de renvoi du colis au client.

Les distributeurs aux États-Unis et au Canada fournissent une garantie standard limitée à 6 mois à compter de la date de vente d'un nouveau produit. Si vous ne résidez pas aux États-Unis ou au Canada, contactez votre distributeur local afin de prendre connaissance des limites de garantie sur votre territoire. Visitez notre site à l'adresse [www.seadooseascooter.com](http://www.seadooseascooter.com) pour obtenir la liste de nos distributeurs / et service à la clientèle. Nos distributeurs ne garantissent QUE les produits achetés auprès d'un vendeur agréé.

**ACTIVEZ IMMÉDIATEMENT VOTRE GARANTIE SUR**  
**<http://www.seadooseascooter.com/warranty.html>**

**Les distributeurs garantissent UNIQUEMENT les**  
**produits dont la garantie a été activée.**

INFORMATIONS RELATIVES À LA GARANTIE ET  
AU SERVICE CLIENT

[www.seadooseascooter.com](http://www.seadooseascooter.com)



## Manuel d'utilisation

Version française

SDP95147



SEA-DOO® SEASCOOTER™ DOLPHIN  
Modèle n° SD5542

SEA-DOO® SEASCOOTER™ AQUA RANGER  
Modèle n° SD95001

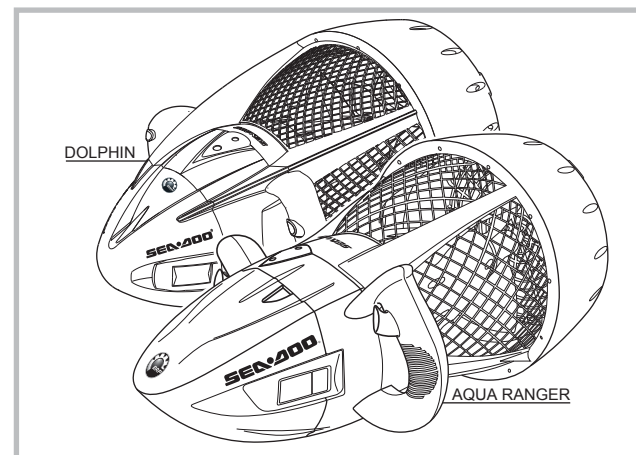

### ATTENTION:

PRODUIT À COMMANDE ÉLECTRIQUE

Contre-indiqué aux enfants de moins de 8 ans. Comme pour tout produit fonctionnant à l'électricité, des précautions doivent être observées pendant la maintenance et l'utilisation du produit afin de réduire le risque de choc électrique.

## Table des matières

Introduction	1
Schéma des composants	2
Avertissement	4
Installez les joints en caoutchouc avant la première utilisation !	6
Mise en marche	10
Utilisation de la batterie	11
Charge de la batterie	15
Soin et entretien	18
En cas de panne	20
Spécifications techniques	24



Tout appareil électrique usé est une matière recyclable et ne fait pas partie des ordures ménagères! Nous vous demandons de bien vouloir nous soutenir en contribuant activement au ménagement des ressources et à la protection de l'environnement en déposant cet appareil dans sites de collecte (si existants).



## Introduction

Nous vous remercions d'avoir choisi le SEA-DOO® SEASCOOTER<sup>mc</sup> Dolphin / Aqua Ranger.

Le Dolphin / Aqua Ranger apportera une nouvelle dimension ludique et excitante à la natation et à la plongée.

**Utilisez les équipements appropriés comme la combinaison de plongée, masque et tuba, gilet de sauvetage approuvé etc., quand vous utilisez le seascooter.**

**A utiliser seulement dans l'eau.**

### **-Dolphin-**

- Vitesse allant jusqu'à 3,2 km/h (2 mi/h)
- Autonomie standard : jusqu'à 90 minutes
- Limité à 5 m / 15 pi
- Poids : 5,4 kg (12 lbs) (batterie incluse)

### **-Aqua Ranger-**

- Vitesse allant jusqu'à 4.0 km/h (2,5 mi/h)
- Autonomie standard : jusqu'à 60 minutes
- Limité à 10 m / 30 pi
- Poids : 5.2 kg (11,5 lbs) (batterie incluse)

Le Dolphin / Aqua Ranger possède différentes caractéristiques qui permettent à des enfants de 8 ans et plus de l'utiliser sans problème. Ces caractéristiques sont une flottabilité positive, des grilles de protection, une mise hors tension automatique quand on lâche les commandes et un verrou de sûreté.

Veillez vous référer au manuel pour plus d'informations pour le Dolphin / Aqua Ranger

### **Avertissement!**

- Le SEASCOOTER est destiné à être utilisé par une seule personne
- Le SEASCOOTER n'est pas un appareil de secours. Ne pas l'utiliser comme une aide.

## Schéma des composants

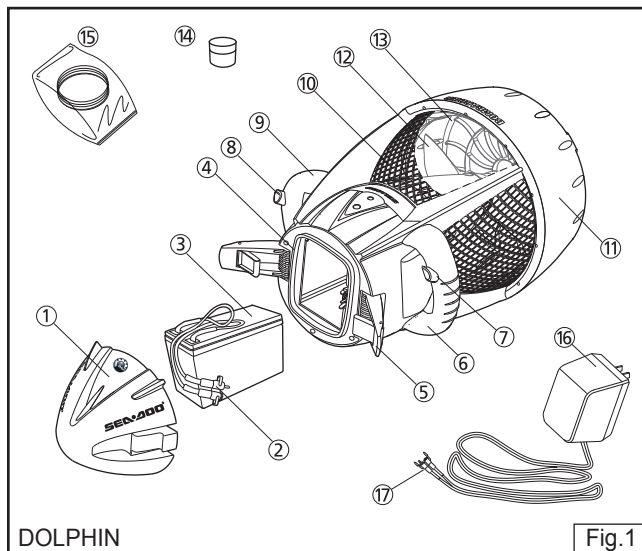

- |                                       |                          |
|---------------------------------------|--------------------------|
| ① Couvercle amovible                  | ⑩ Grille frontale        |
| ② Câbles et connecteur de la batterie | ⑪ Buse                   |
| ③ Batterie                            | ⑫ Hélice                 |
| ④ Joint                               | ⑬ Grille arrière         |
| ⑤ Loquet                              | ⑭ Gel de silicone        |
| ⑥ Poignée                             | ⑮ Joint en caoutchouc    |
| ⑦ ⑧ Commandes                         | ⑯ Chargeur de batterie   |
| ⑨ Verrou de sûreté                    | ⑰ Connecteur du chargeur |

2

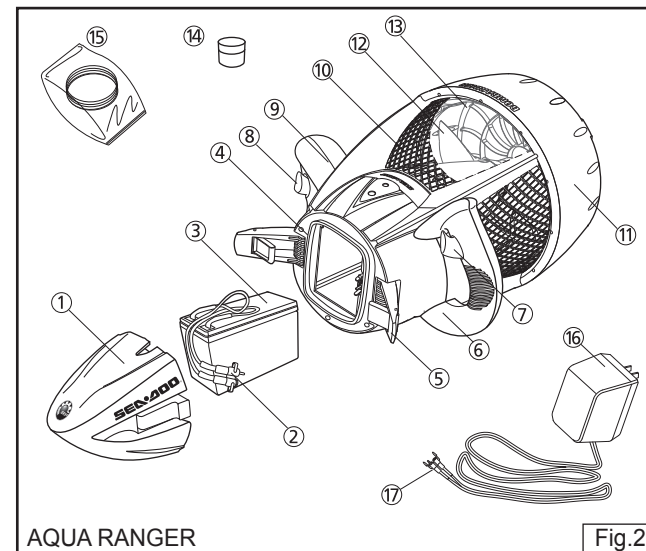

- |                                       |                          |
|---------------------------------------|--------------------------|
| ① Couvercle amovible                  | ⑩ Grille frontale        |
| ② Câbles et connecteur de la batterie | ⑪ Buse                   |
| ③ Batterie                            | ⑫ Hélice                 |
| ④ Joint                               | ⑬ Grille arrière         |
| ⑤ Loquet                              | ⑭ Gel de silicone        |
| ⑥ Poignée                             | ⑮ Joint en caoutchouc    |
| ⑦ ⑧ Commandes                         | ⑯ Chargeur de batterie   |
| ⑨ Verrou de sûreté                    | ⑰ Connecteur du chargeur |

3

## AVERTISSEMENT

**Ne convient pas aux enfants de moins de huit ans (8) et doit être EXCLUSIVEMENT utilisé par des enfants sous la surveillance d'un adulte.**

**Un adulte doit veiller à tout moment au respect des précautions de sécurité relatives à la batterie - durant l'utilisation, le rangement et le chargement.**

**Utilisez l'appareil dans une piscine ou des eaux calmes à proximité du rivage – ne l'utilisez PAS dans la mer.**

**N'utilisez l'appareil que dans des eaux où les enfants ont pied et ayez-les sous surveillance.**

- Le SEASCOOTER<sup>MC</sup> n'est pas un équipement de flottaison individuel - portez toujours un gilet de sauvetage approuvé lorsque vous utilisez le SEASCOOTER<sup>MC</sup>.
- Lisez attentivement le mode d'emploi.
- Maintenez toujours toute partie du corps, vêtement ou autre objet à l'écart de l'hélice.
- Ne portez aucun vêtement ou équipement large ou souple qui pourrait être aspiré par l'hélice.
- Faites preuve de vigilance lorsque vous utilisez le SEASCOOTER<sup>MC</sup> près d'une personne aux cheveux longs. Les utilisateurs aux cheveux longs doivent s'attacher les cheveux ou porter un bonnet de bain lorsqu'ils utilisent le SEASCOOTER<sup>MC</sup>.

4

- Avant d'utiliser le SEASCOOTER<sup>MC</sup>, vérifiez toujours la zone de baignade afin de vous assurer qu'il n'y a ni danger ni obstacle, tels que des bateaux et des nageurs.
- Avant d'utiliser le SEASCOOTER<sup>MC</sup>, rechargez toujours la batterie au maximum. Une fois la batterie chargée, celle-ci continue de dégager des gaz. Attendez au moins 30 minutes après le chargement de la batterie avant de la retirer du chargeur ou de la placer dans le compartiment à batterie. Le non-respect de ces précautions peut entraîner une explosion.
- Avant d'utiliser le DOLPHIN / AQUARANGER, assurez-vous que le niveau de charge de la batterie est TOUJOURS suffisant pour pouvoir retourner au bord de la piscine, rivage ou la surface de l'eau.
- N'utilisez pas le SEASCOOTER<sup>MC</sup> sous l'influence de l'alcool ou de stupéfiants.
- Retirez TOUJOURS la batterie de l'appareil lorsque vous ne l'utilisez pas.
- NE conservez PAS la batterie dans l'unité.

### **Transport du seascooter :**

Faites attention lors du transport ou du lieu où vous le mettez de ne pas le faire tomber sur votre pied ou doigts de pied.

5

**INSTALLEZ LES JOINTS EN CAOUTCHOUC  
AVANT LA PREMIÈRE UTILISATION !**

**⚠ Avertissement!**

Suivre les instructions suivantes lors de l'assemblage, démontage ou transport du seascooter. Attention de ne pas vous blesser :

- Fermer le bec avec les attaches
- Mettre sur le bec la protection
- Fixer la batterie du seascooter
- Attention à la baisse du niveau de la batterie

**DOLPHIN**

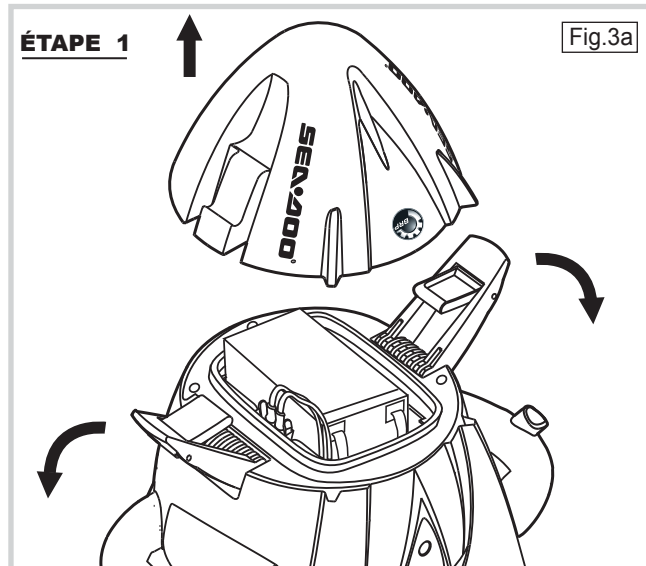

1. Déverrouillez les deux loquets et retirez le couvercle amovible.

6

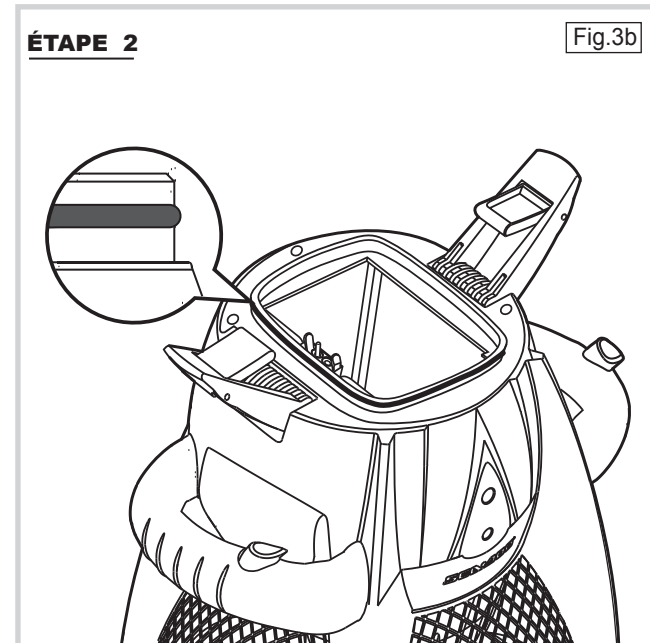

2. Les joint en caoutchouc doivent être **INSTALLÉS** tel qu'illustré et légèrement lubrifiés à l'aide du gel de silicone.

7

## AQUA RANGER

### ÉTAPE 1

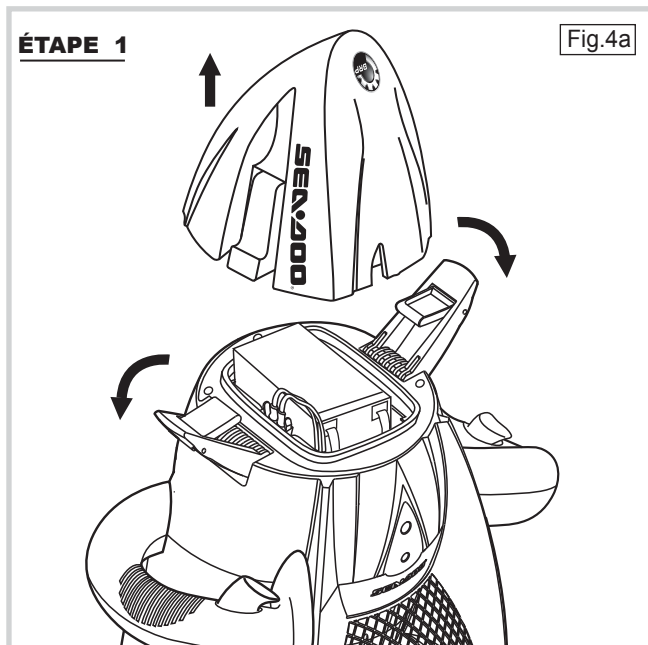

1. Déverrouillez les deux loquets et retirez le couvercle amovible.

8

### ÉTAPE 2

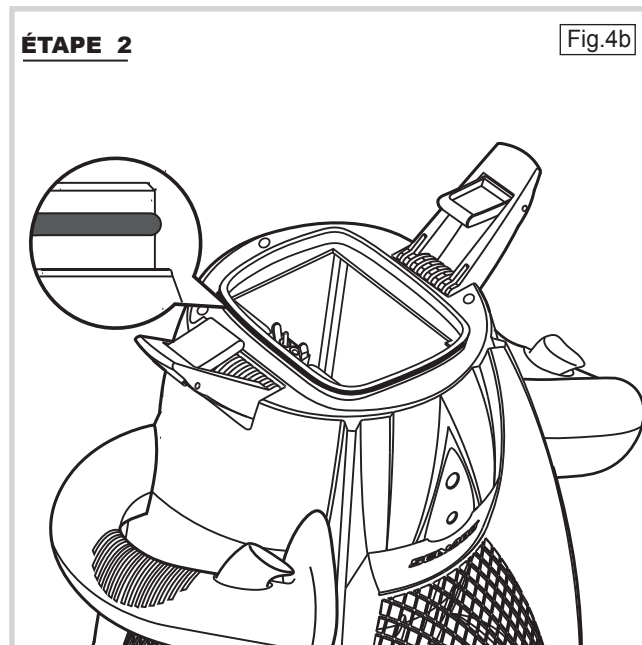

2. Les joint en caoutchouc doivent être **INSTALLÉS** tel qu'illustré et légèrement lubrifiés à l'aide du gel de silicone.

9

## Mise en marche

Lors de l'achat du Sea-Doo® Seascooter<sup>mc</sup> Dolphin / Aqua Ranger, la batterie est débranchée et doit être chargée. Suivre les instructions de la page 11 à 17, 'Utilisation de la batterie, charge de la batterie', pour la charger et la brancher.

### Utilisation du Seascooter pour nager et à la plongée.

Pour utiliser le Seascooter pour nager et à la plongée. :

1. Chargez la batterie et installez-la juste avant utilisation.
2. Mettre le Seascooter à l'eau.
3. Lorsque vous êtes sur le point de partir, mettez-la commande en position « On », tel qu'illustré à la Fig. 5a.
4. Appuyez sur les deux commandes et maintenez-les pour démarrer l'appareil. (L'appareil nécessite un court instant pour démarrer.)
5. Pour arrêter la propulsion, relâcher simplement la ou les gâchettes.
6. Toujours mettre le verrou de sûreté à « OFF » (Arrêt) quand l'appareil est hors de l'eau - voir Fig. 5b.
7. Retirez TOUJOURS la batterie de l'appareil lorsque vous ne l'utilisez pas.

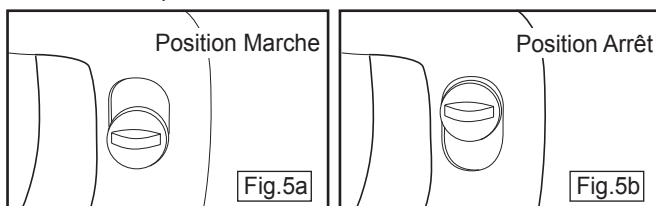

**Important** : Cet appareil n'est pas fait pour être utilisé avec du sable, béton ou matériel de même taille. Cet appareil est à utiliser seulement dans l'eau pour nager et à la plongée.

10

## Utilisation de la batterie

**AVERTISSEMENT**  
SÉCURITÉ DE LA BATTERIE

RECHARGEZ LA BATTERIE  
**TOUS LES 3 MOIS**  
AU MINIMUM

- Vous devez retirer et ranger la batterie séparément lorsque vous n'utilisez pas l'unité!
- Vous devez recharger la batterie **DANS LES 24 HEURES** suivant l'utilisation.
- Vous devez recharger la batterie **TOUS LES 3 MOIS** au minimum lorsque vous n'utilisez pas l'unité.

Veuillez lire attentivement et comprendre le manuel d'utilisation avant utilisation.  
Veuillez lire et suivre **les instructions de sécurité de la batterie.**

*Un mauvais entretien de la batterie peut en réduire la durée de vie et entraîner des défaillances.*

[www.seadooseascooter.com](http://www.seadooseascooter.com)

11

## Utilisation de la batterie

### ATTENTION

- Le Sea-Doo Seascooter Dolphin / Aqua Ranger est accompagné d'une batterie nécessitant un soin tout particulier, car celle-ci libère des gaz potentiellement explosifs durant son cycle d'utilisation normal (dégagement de gaz). Veuillez lire attentivement l'intégralité du mode d'utilisation et suivre toutes les instructions. Le non-respect de ces instructions pourrait entraîner une explosion.
- Retirez toujours la batterie du Seascooter durant les périodes de non-utilisation et rangez-la à part dans un endroit aéré, hors de portée des enfants et loin des sources de chaleur et de feux.
- Installez la batterie dans le Seascooter juste avant l'utilisation.
- Avant de débrancher/brancher tout câble, ouvrez le couvercle amovible avant, puis attendez deux minutes afin de laisser tout gaz explosif se dissiper.
- Ne pas utiliser/ranger/charger la batterie à des températures supérieures à 40°C (104°F). Cela pourrait entraîner un dégagement excessif de gaz. Conservez la batterie et le Seascooter à l'ombre lorsque vous ne les utilisez pas.
- Assurez-vous toujours que l'unité est entièrement sèche avant d'ouvrir le couvercle amovible.
- Utilisez seulement le chargeur fourni avec le Seascooter.
- Chargez la batterie dès que possible après utilisation et dans un délai de 24 heures.

12

## Utilisation de la batterie

- Chargez toujours la batterie à bloc avant toute nouvelle utilisation du Sea-Doo Seascooter Dolphin.
- La batterie fournie avec le Sea-Doo Seascooter Dolphin / Aqua Ranger dégage des gaz potentiellement explosifs durant le chargement. Rechargez uniquement la batterie dans un endroit aéré, à l'écart des enfants, des sources de flammes nues et des autres sources de feu (cigarettes, étincelles). Ne chargez jamais la batterie lorsque celle-ci se trouve dans le Sea-Doo Seascooter Dolphin / Aqua Ranger.
- Retirez toujours la batterie du compartiment à batterie avant tout chargement.
- Raccordez d'abord le connecteur du chargeur à la batterie, puis raccordez le chargeur au secteur.
- Une fois le chargement terminé, débranchez le chargeur du secteur, puis débranchez la batterie du chargeur.
- Lorsque le chargement est terminé, la batterie continue de dégager du gaz. Attendez au moins 30 minutes après le chargement avant de retirer la batterie du chargeur ou de l'installer dans le compartiment à batterie. Le non-respect de ces instructions peut entraîner une explosion.
- Retirez la batterie du chargeur une fois chargé.
- Ne jamais placer une batterie dans un contenant fermé lors de la charge.
- Ne rechargez jamais la batterie à proximité de points d'eau.
- Ne court-circuitez jamais la batterie ou les connecteurs de la batterie.
- Assurez-vous que le chargeur est toujours sec avant utilisation.

13

## Utilisation de la batterie

### ATTENTION

- Le chargeur devient très chaud en cours d'utilisation – cela est normal.
- Dans le doute sur l'état de la batterie, rechargez-la jusqu'à ce que le témoin du chargeur de batterie indique que le chargement est terminé.
- Lorsque vous pensez ne plus utiliser la batterie pendant une longue période, rangez-la dans un endroit aéré à l'écart des enfants, de la chaleur et des sources d'incendie, rechargez la batterie une fois tous les trois mois afin de maintenir le niveau de charge et de prévenir tout excès de dégagement de gaz. NE conservez PAS la batterie à l'intérieur du Sea-Doo Seascooter Dolphin / Aqua Ranger.
- Lorsque la batterie est endommagée ou qu'il est impossible de complètement la recharger, remplacez-la. En cas de réduction de l'autonomie de la batterie, remplacez-la.
- Ne rechargez jamais des batteries non rechargeables. Ce chargeur permet seulement de recharger des batteries scellées au plomb-acide de 12 V 7.5 Ah, à raison d'une batterie par charge.
- Cet appareil n'est pas conçu pour être utilisé par des personnes (y compris des enfants) présentant des handicaps physiques, sensoriels ou mentaux, ou manquant d'expérience et de connaissances, sauf si elles sont sous surveillance ou si elles ont reçu des instructions sur l'utilisation de l'appareil par une personne responsable de leur sécurité. Surveillez toujours les enfants pour vous assurer qu'ils ne jouent pas avec l'appareil.
- En cours de chargement, les batteries doivent être installées dans un endroit correctement aéré.

14

## Charge de la batterie

### ⚠ Avertissement!

Remplacer la batterie immédiatement si elle est endommagée.

Pour charger la batterie, suivre les instructions suivantes:

1. Toujours s'assurer que le verrou de sûreté est réglé à « OFF » - voir Fig. 5b.
2. Toujours s'assurer que le Sea-Doo Seascooter Dolphin / Aqua Ranger est hors de l'eau et posé sur une surface sèche.

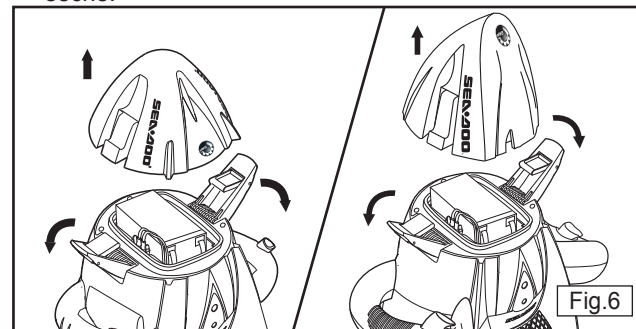

3. Abaisser les loquets et retirer le couvercle amovible comme indiqué Fig. 6.
4. Attendre deux minutes que les gaz s'échappent.
5. Débrancher le câble de la batterie de celui du boîtier (s'il ne l'est pas déjà - le câble n'est pas branché à l'usine); pour ce faire, appuyer sur les deux languettes de blocage, comme indiqué Fig.7.
6. Retirez la batterie et posez-la sur une surface sèche.
7. Branchez le câble de la batterie au câble du chargeur.
8. Branchez le chargeur sur la prise secteur, puis activez la source d'alimentation.

15

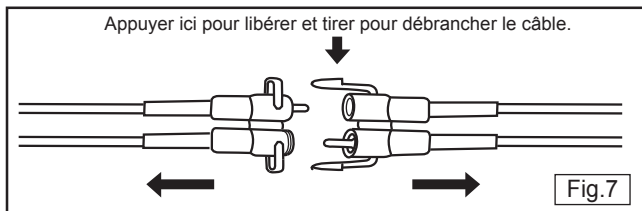

9. Il faut 14 à 16 heures pour charger une batterie à plat. Quand la batterie est en cours de charge, la DEL rouge reste allumée; quand la batterie est chargée, la DEL verte s'allume.
10. Déconnecter le chargeur de la prise secteur.
11. Débranchez le câble de la batterie de celui du chargeur.
12. Laissez la batterie reposer pendant 30 minutes avant de l'utiliser.
13. Lorsque vous êtes prêt à utiliser l'unité, installez la batterie puis rebranchez le câble du compartiment.
14. Assurez-vous que les joints et leurs surfaces sont propres et lubrifiés avant de remettre le couvercle amovible en place. Reportez-vous à la Fig. 8.

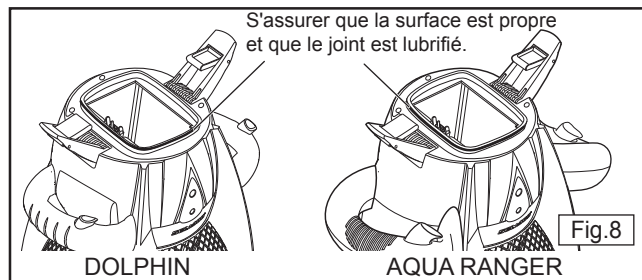

15. Remettre le couvercle amovible en place et refermer les loquets.

16

### Pour remplacer une batterie à plat par une batterie chargée à bloc.

1. Suivre les étapes 1 à 3 à la page 15 pour ouvrir le Seascooter.
2. Attendez deux minutes afin de laisser les gaz se dissiper.
3. Pour débrancher la batterie, appuyer sur le dispositif de verrouillage comme indiqué Fig. 7 page 16.
4. Retirez la batterie à plat.
5. Lorsque vous désirez utiliser l'unité, installez la batterie et prenez soin de l'insérer dans la bonne direction (Voir Fig. 9).

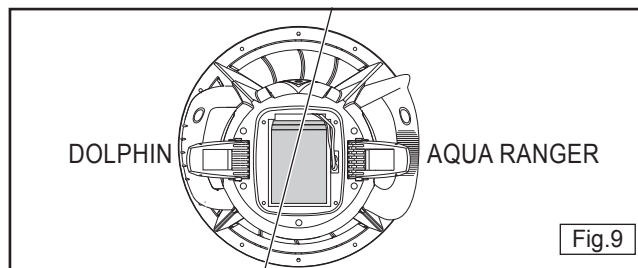

### NE CONSERVEZ PAS LA BATTERIE DANS LE SEASCOOTER.

6. Suivre les étapes 14 et 15 à la page 16 pour refermer le Seascooter.

### Achat de batteries supplémentaires

Des batteries peuvent être achetées séparément. Contactez votre centre de service client / distribution pour vous en procurer.

17

## Soin et entretien

### Soin de la batterie et du catalyseur

Veillez lire et comprendre les importantes consignes de sécurité relatives à l'utilisation de la batterie aux pages 11 à 14.

- La durée de vie de la batterie fournie avec le Seascooter devrait être d'environ 200 cycles ou deux ans. Vous devrez ensuite la remplacer. Veuillez contacter le centre de service client / distribution le plus proche. Si vous ne respectez pas ces recommandations relatives à la durée de vie de la batterie, un dégagement excessif de gaz explosifs peut se produire.
- Le fond du compartiment à batterie contient un catalyseur de sécurité tenu par un ressort qui sert de protection contre les gaz explosifs. Ce catalyseur doit être remplacé en même temps que la batterie (Fig. 10). Si le catalyseur présente des signes de dommage, veuillez le remplacer avant. Veuillez contacter le centre de service client / distribution le plus proche.
- Si le catalyseur est mouillé, il ne fonctionnera pas. Vous devez le laisser sécher avant d'utiliser l'appareil.

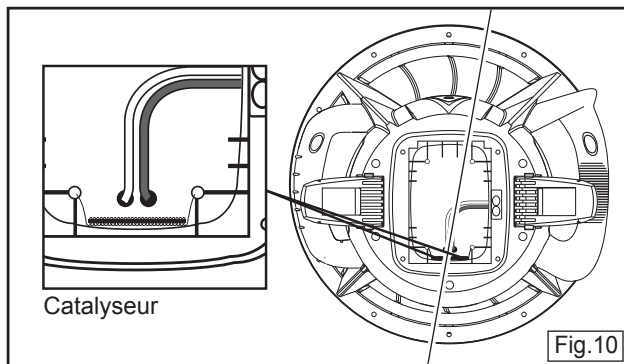

18

### Soins à la suite de l'utilisation du Seascooter

Retirez TOUJOURS la batterie du Seascooter immédiatement après utilisation.

### NE CONSERVEZ PAS LA BATTERIE DANS LE SEASCOOTER

- Toujours rincer avec de l'eau douce le Seascooter et séchez-le avant de ranger immédiatement après utilisation.
- Dans la mesure du possible, rincez le Seascooter à l'eau fraîche immédiatement après utilisation.
- Ne nettoyez pas le Seascooter à l'aide de détergents. Utilisez uniquement un chiffon humide pour le nettoyer.
- L'intérieur du compartiment à batterie doit rester sec en tout temps.
- Si l'intérieur du compartiment à batterie prend l'eau, reportez-vous à la page 23, procédure en cas d'immersion involontaire.
- Avant de ranger le Seascooter pour une période prolongée, ouvrez et retirez le couvercle amovible.
- Rangez TOUJOURS le Seascooter à la verticale lorsque vous ne l'utilisez pas afin de prévenir toute déformation de l'hélice et de la buse.

19

## En cas de panne

### L'appareil ne fonctionne pas

Si le moteur ne se met pas en marche quand on appuie sur les deux commandes, s'assurer que :

1. La batterie est correctement branchée.
2. La batterie est chargée à bloc (voir page 15, Charge de la batterie).
3. Le verrou de sûreté est à « ON » (voir Fig. 5a, page 10).
4. Il n'y a pas d'eau dans le logement de la batterie (voir page 23, immersion involontaire).

### Hélice bloquée

Si l'hélice se bloque, il est possible de retirer la grille arrière et l'hélice pour retirer l'obstruction.

**Retirer la grille arrière et l'hélice pour retirer l'obstruction.**

### **Avertissement!**

#### **Risque de coupure / blessure**

Avant d'ouvrir la grille pour une éventuelle maintenance, assurez vous que le bouton de mis en marche est sur position OFF, et que la batterie soit déconnectée.

1. Sortir le Seascooter de l'eau.
2. S'assurer que le verrou de sûreté est à « OFF ».
3. Débrancher et retirer la batterie. (voir les étapes 1 à 6 page 15)
4. Dévisser les huit vis de la grille arrière comme indiqué Fig. 11.

20

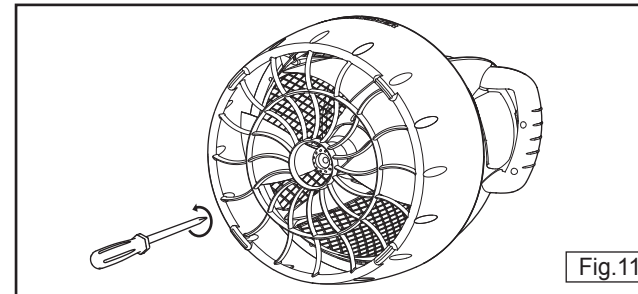

5. Tout en tenant l'hélice, utiliser une douille M6 pour retirer l'écrou de l'arbre de l'hélice (Voir Fig. 12).

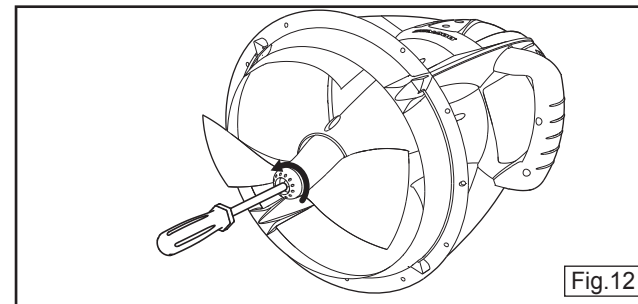

6. Dégagez l'hélice de l'arbre en faisant attention de ne pas perdre la goupille et les rondelles.
7. Retirez l'obstruction de l'hélice.
8. Remettre la goupille en place (si elle a été retirée) - voir Fig.13 - et le propulseur. Tourner doucement l'hélice pour trouver la goupille et la pousser en place.

21

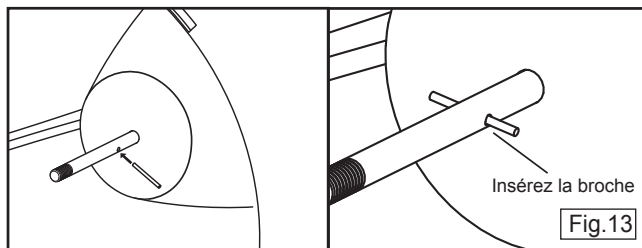

9. Remettre la rondelle et l'écrou en place et la serrer à l'aide d'une douille tout en tenant l'hélice et en s'assurant qu'elle est solidement en place (Voir Fig.14).

10. Remettre la grille arrière en place.

11. Remettre la batterie en place, la brancher et remettre le couvercle amovible en place.

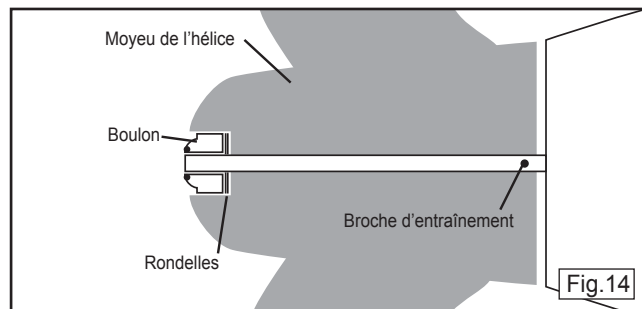

### Sable ou gravier sur les joints

Le sable et le gravier sont les ennemis des joints. Il est crucial de correctement prendre soin et d'entretenir les joints. Pour retirer le sable ou le gravier des joints, rincez les joints à l'eau fraîche et appliquez du lubrifiant frais. Si du sable a pénétré dans le compartiment à batterie, brossez délicatement le sable pour le retirer tout en veillant à ne pas égratigner la surface des joints.

### Immersion involontaire

Assurez-vous que les joints sont exempts de sable et de gravier afin que ceux-ci assurent l'étanchéité et fermez solidement les loquets. Si les joints ne sont pas propres ou que les loquets n'ont pas été refermés et que de l'eau entre dans le compartiment à batterie, le Seascooter ne subira aucun dommage car il est muni d'une protection contre les entrées d'eau accidentelles.

Si de l'eau entre dans le compartiment de la batterie:

1. Sortez l'unité de l'eau, ouvrez le couvercle amovible avant et évacuez tout excès d'eau.
2. Attendez deux minutes afin de laisser tout gaz se dissiper, puis retirez la batterie.
3. Si de l'eau salée s'est infiltrée, rincez la batterie et le compartiment à batterie à l'eau fraîche.
4. Séchez entièrement le compartiment et la batterie.
5. Le fond du compartiment à batterie contient un catalyseur de sécurité tenu par un ressort qui sert de protection contre les gaz explosifs. Si le catalyseur est mouillé, il ne fonctionnera pas. Vous devez le laisser sécher avant d'utiliser l'appareil.

## Spécifications techniques

### -DOLPHIN-

Dimensions de l'unité	29 cm x 28 cm x 48 cm 11.25 pouces x 11.25 pouces x 19 pouces
Poids de l'unité	5,4 kg (12 lb) (avec la batterie rechargeable) 2,4 kg (5,3 lb) (sans batterie rechargeable)
Type de batterie	1 x 12 V / 7.5 Ah rechargeable battery
Durée de la batterie / Entièrement chargée	*Autonomie standard : jusqu'à 90 minutes ^Utilisation continue jusqu'à 30 minutes
Profondeur	5 m / 15 pi
Vitesse	Jusqu'à 3,2 km/h (2,0 mi/h)

### -AQUA RANGER-

Dimensions de l'unité	30 cm x 28 cm x 52 cm 11.77 pouces x 11.10 pouces x 20.5 pouces
Poids de l'unité	5,2 kg (11.5 lb) (avec la batterie rechargeable) 2,85 kg (6,3 lb) (sans batterie rechargeable)
Type de batterie	1 x 12 V / 7.5 Ah rechargeable battery
Durée de la batterie / Entièrement chargée	*Autonomie standard : jusqu'à 60 minutes ^Utilisation continue jusqu'à 30 minutes
Profondeur	10 m / 30 pi
Vitesse	Jusqu'à 4.0 km/h (2,5 mi/h)

#### \*Autonomie standard

La définition de l'autonomie standard est basée sur la durée générale moyenne d'utilisation au cours de laquelle l'utilisateur active le Seascooter dans l'eau.

#### ^Utilisation continue

La définition de l'utilisation continue implique que la batterie est entièrement chargée et que le Seascooter est utilisé de manière continue dans l'eau.

## Pour plus d'informations sur les produits Sea-Doo® Seascooter™

(Garantie, Service Client / Entretien,  
Achat de Pièces ou de Batteries)

**RENDEZ-VOUS SUR**  
**www.seadooseascooter.com**

Conçu et fabriqué par **Stallion sport LTD.**  
Block F, 6/F, Wah Hing Industrial Mansions  
36 Tai Yau Street, San Po Kong, Kowloon, Hong Kong  
Veuillez visiter notre site web sur [www.seadooseascooter.com](http://www.seadooseascooter.com)  
pour trouver le Distributeur de votre région.

**Ces produits sont couverts par les brevets suivants:**  
USA, Canada, EU, Australia, Japan, Hong Kong, China & Turkey  
US D471,506S / US D518,768S / D527,702S / US D506,176S / US D507,776S  
D512,678S / D519,911S / 6848385 B2 / US 7000559 B2 / US 7093554 B1 / 11/102,302  
0500577.8 / 0500578.0 / 0500579.2 / HK1072691 / ZL200530005661.5  
ZL200430079550.4 / ZL200430057359.X / ZL200530005662.X / ZL200530005663.4  
ZL200320103738.8 / ZL200520008894.5 / 1194933 / 1254107 / 1225250  
000330311-0001 / 000183900-0001 / 000183900-0002 / 000330279-0001  
000330295-0001 / 03020902.7 / 302949 / 302564 / 302563 / 302950  
302948 / 2005100230 / 200503474 / 29/268,724 / 11/595,675 / 000816376-0001

Sans frais : 1-877-2650996  
[service@stallionsport.com](mailto:service@stallionsport.com)  
[www.stallionsport.com](http://www.stallionsport.com)



SEA-DOO® et le logo BRP sont des marques de commerce de Bombardier Produits Récréatifs Inc. ou de ses sociétés affiliées, utilisées sous licence par Stallion sport Ltd. Pour plus d'information sur les produits SEA-DOO®, visitez le: [www.sea-doo.com](http://www.sea-doo.com)

**Stallion**  
Product

Breveté Imprimé en Chine

La garantie ne couvre pas les dommages résultant d'une utilisation inappropriée, de négligence, d'un accident ou du non-respect des instructions d'utilisation spécifiées dans le mode d'emploi. Cette garantie ne couvre pas les dommages entraînés par un mauvais entretien, ni les produits ayant subi une altération ou modification afin de modifier leur utilisation initiale. Cette garantie ne couvre pas les réparations nécessaires à l'entretien normal de l'appareil, ni celles dues à l'utilisation de pièces ou d'accessoires incompatibles avec le produit et qui affectent négativement son utilisation, ses performances ou sa durée de vie.

**Enfin, cette garantie ne couvre pas les pièces nécessaires à l'entretien normal de l'appareil.**

TOUTES LES GARANTIES IMPLIQUÉES SONT LIMITÉES À LA DURÉE DE LA GARANTIE ET TOUTE GARANTIE IMPLIQUÉE, Y COMPRIS LES GARANTIES CONTRE LES VICES CACHÉS, SONT REJETÉES DANS LEUR INTÉGRALITÉ APRÈS EXPIRATION DE LA PÉRIODE DE GARANTIE. L'OBLIGATION DE GARANTIE DU DISTRIBUTEUR EST STRICTEMENT ET EXCLUSIVEMENT LIMITÉE À LA RÉPARATION OU AU REMPLACEMENT DE PIÈCES DÉFECTUEUSES ET AU RENVOI DU PRODUIT AU CLIENT. LE DISTRIBUTEUR NE PERMET NI N'AUTORISE AUCUN TIERS À ASSUMER D'AUTRES OBLIGATIONS EN SON NOM.

LE DISTRIBUTEUR DÉCLINE TOUTE RESPONSABILITÉ EN CAS DE DOMMAGES FORTUITS, CONSÉCUTIFS OU AUTRE, Y COMPRIS, DE FACON NON LIMITATIVE, LE RENVOI DU PRODUIT AU DISTRIBUTEUR, LA PERTE D'UTILISATION DU PRODUIT, LA PERTE DE TEMPS ET LE DÉSAGRÈMENT.

#### **EXCLUSIONS**

BATTERIE. Cette garantie ne couvre pas la batterie.

#### **DEMANDES DE CLIENTS**

Si votre unité ne fonctionne pas, reportez-vous à votre mode d'emploi avant de contacter notre centre de service client. Pour tout dommage ou réparation nécessaire, ne renvoyez pas votre produit au magasin où vous l'avez acheté.

#### **POLITIQUE EN MATIÈRE DE RETOUR / RÉPARATION**

Le client doit contacter notre service à la clientèle et demander un numéro d'autorisation de retour/réparation avant d'envoyer le produit. Les produits renvoyés doivent être dans leur emballage d'origine avec le matériau d'emballage en polystyrène et les pièces défectueuses. Contactez notre service à la clientèle pour demander de l'assistance pour résoudre votre cas.

#### **ÉTATS-UNIS SERVICE À LA CLIENTÈLE SEA-DOO® SEASCOOTER™**

Tél: +1-800-361-2781 Email: warranty-usa@seadooseascooter.com

#### **CANADA SERVICE À LA CLIENTÈLE SEA-DOO® SEASCOOTER™**

Tél: +1-888-388-8837 Email: warranty-can@seadooseascooter.com

#### **EUROPE DE L'OUEST SERVICE À LA CLIENTÈLE SEA-DOO® SEASCOOTER™**

Tél: +44 (0)1709 515157 Email: johnc@alphad.org

#### **EUROPE DE L'EST, EUROPE DU SUD ET EUROPE CENTRALE SERVICE À LA CLIENTÈLE SEA-DOO® SEASCOOTER™**

Tél: +386 5616 50 20 Email: service@kernsport.com

#### **HONG KONG SERVICE À LA CLIENTÈLE SEA-DOO® SEASCOOTER™**

Tél: +852 3516 2388 Email: service@stallionasia.com

**(Pour d'autres territoires, visitez [www.seadooseascooter.com](http://www.seadooseascooter.com) et contactez votre distributeur local)**

#### **PROCÉDURE DE RÉPARATION / RETOUR**

1. Téléphonnez au service à la clientèle afin d'obtenir votre numéro d'autorisation de retour / réparation.
2. Faites une copie de la preuve d'achat (reçu).
3. Rangez le produit défectueux dans son emballage d'origine avec le matériau d'emballage en polystyrène et joignez y l'unité centrale ainsi que toutes les pièces défectueuses
4. Apposez la copie de votre preuve d'achat (reçu) sur la surface extérieure de la boîte (bien visible), avec le numéro d'autorisation de retour/ réparation.
5. Expédiez le colis au centre de service client

**REMARQUE:** Les demandes sans preuve d'achat (reçu) et sans numéro d'autorisation de retour/ réparation apposées clairement sur la surface extérieure de la boîte, ne seront pas acceptées par le Centre de Service.

**Pour toute question ou doute relatif à votre SEA-DOO® SEASCOOTER™, suivez les étapes suivantes pour une résolution rapide et facile de votre problème.**

#### **- ÉTAPE 1 -**

Lisez votre mode d'emploi. Pour obtenir une copie d'un mode d'emploi, rendez-vous sur [www.seadooseascooter.com](http://www.seadooseascooter.com)

#### **- ÉTAPE 2 -**

Allez sur [www.seadooseascooter.com](http://www.seadooseascooter.com) et reportez-vous à notre section FAQ afin de trouver une réponse rapide à vos questions les plus courantes.

#### **- ÉTAPE 3 -**

Contactez un de nos représentants au service à la clientèle de votre région.